

Luxy

design: Dante Donegani
& Giovanni Lauda

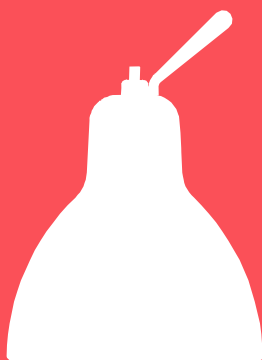

Rotaliana

Philosophy:

Il nostro modo di illuminare

IT – Rotaliana è un'azienda italiana produttrice di lampade di design dal 1989. L'attenzione ai "nuovi" bisogni dei nostri tempi ha guidato la crescita e lo sviluppo aziendale permettendo a Rotaliana di creare nuovi trend e soluzioni innovative con risonanza mondiale. La ricerca verso un "nuovo modo di illuminare le cose" rappresenta un'attitudine aziendale che si riconosce nelle politiche di sviluppo del proprio territorio: il Trentino. Terra ricca di risorse naturali e di storia, il Trentino detiene un ruolo importante nel campo dell'innovazione coniugando la ricerca con il rispetto per il green, la tecnologia con una spiccata tutela dei diritti, il futuro con il passato.

EN – Our way of lighting.

Rotaliana is an Italian manufacturer of designer lights, established in 1989. Attention to "new" needs in recent times has guided the company's growth and development, allowing Rotaliana to create new trends and innovative solutions with worldwide success. The search for a "new way of lighting things" represents a company attitude that is reflected in the development policies in its territory: Trentino. A land rich in natural resources and history, Trentino plays an important role in innovation, combining research with respect for nature, technology with firm protection of rights, and the future with the past.

DE – Unsere Kunst der Beleuchtung.

Die italienische Firma Rotaliana ist eine seit 1989 bestehende Herstellerin von DesignerLampen. Die Sensibilität für die neuen Bedürfnisse unserer Zeit hat das Wachstum und die Entwicklung des Unternehmens geleitet und es Rotaliana ermöglicht, neue Trends und innovative Lösungen von weltweiter Resonanz zu schaffen. Die Suche nach einem "neuen Weg in der Beleuchtung der Dinge" steht für eine unternehmerische Haltung, die sich in der Entwicklungspolitik des eigenen Territoriums wiedererkennt: des Trentino. Der Trentino ist ein an Naturressourcen und Geschichte reiches Land und hat eine wichtige Rolle im Bereich der Innovation inne, wobei die Forschung mit dem Grundsatz der Nachhaltigkeit, die Technologie mit dem vorbehaltlosen Schutz der Rechte, die Zukunft mit der Vergangenheit in Einklang gehalten wird.

FR – Notre façon d'éclairer.

Rotaliana est une entreprise italienne fabriquant des lampes design depuis 1989. L'attention avec laquelle les "nouvelles" exigences de notre époque ont été suivies a porté à une croissance et à un développement de l'entreprise ayant permis à Rotaliana de créer de nouvelles tendances et de trouver des solutions innovantes, avec des retombées à l'échelle mondiale. La recherche allant dans le sens d'une "nouvelle façon d'éclairer les choses" est un véritable état d'esprit au sein de l'entreprise, qui se reconnaît aussi dans les politiques de développement du territoire du Trentin. Avec ses terres riches de ressources naturelles et d'histoire, le Trentin joue un rôle important dans le domaine de l'innovation, car on y fait de la recherche sans perdre de vue l'économie verte, on y trouve des technologies qui respectent les droits de tous, l'avenir se liant au passé.

ES – Nuestro modo de iluminar.

Rotaliana es una compañía italiana que fabrica lámparas de diseño desde 1989. La atención a las "nuevas" necesidades de nuestro tiempo ha guiado el crecimiento y el desarrollo empresarial, y nos ha permitido crear nuevas tendencias y soluciones innovadoras con resonancia mundial. La investigación sobre un "nuevo modo de iluminar las cosas" representa una actitud de la compañía que se reconoce en las políticas de desarrollo de su propio territorio: Trentino. Tierra rica de recursos naturales y de historia, Trentino tiene un rol importante en el campo de la innovación, conjugando la investigación con el respeto por la naturaleza, la tecnología con la clara tutela de los derechos, el futuro con el pasado.

Luxy

Luxy

2

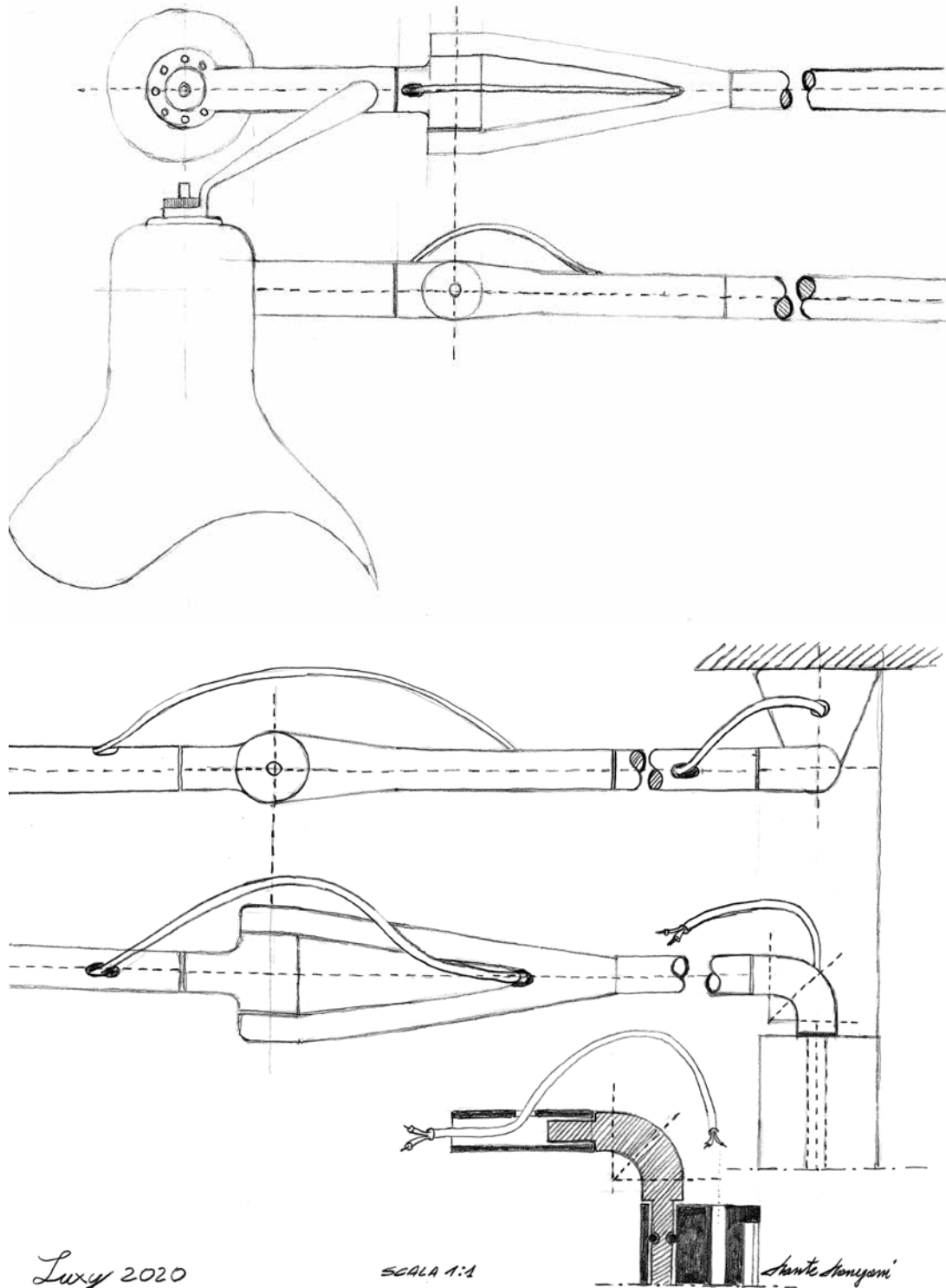

Luxy 2020

SCALA 1:1

Luxy 2020

3

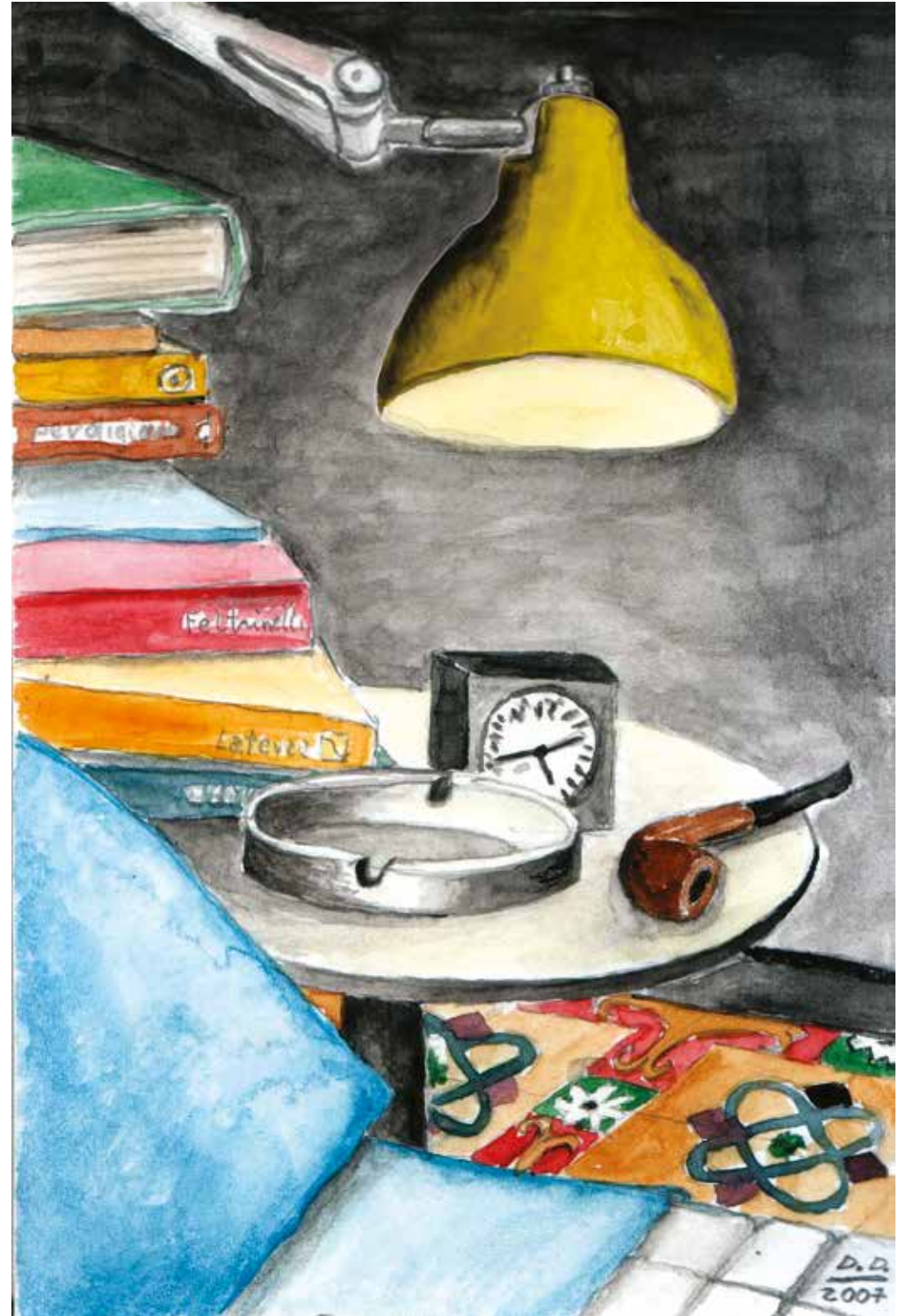

D.D. 2002

Luxy

design:
Dante Donegani
& Giovanni Lauda
year: 20

IT – Luxy è stata la prima lampada del catalogo Rotaliana, disegnata nel 2002: un modello al tempo stesso originale e familiare. Introduceva elementi in materiale plastico insieme al vetro e al metallo e ricordava i modelli storici di lampade da tavolo con i movimenti bilanciati. Utilizzava sia delle molle nascoste che degli snodi frizionati e, per renderla più domestica, un cappello in vetro colorato che diffondeva in parte la luce nell'ambiente.

Dopo quasi un vent'anni la famiglia Luxy si allarga: due nuovi modelli, terra e tavolo, caratterizzati da forme semplificate, ad uso prettamente domestico.

Il cappello, l'elemento che maggiormente caratterizza la famiglia delle lampade Luxy, è riproposto in nuove varianti di colore: oro, rame, fumé.

EN – Luxy, designed in 2002, was the first lamp to be showcased in the Rotalian catalogue, and was at the same time an original and yet familiar model. It introduced elements in plastic together with glass and metal, and it harked back to the historically renowned desk lamps with balanced arms. Its movement was based on hidden springs and on friction joints and, to make it more homelike, it had a coloured glass shade that partly diffused the light in the room.

After almost twenty years, the Luxy family expands with two new models, a table lamp and a floor lamp, featuring the same simple outlines and for domestic use only. The shade, which is the most characteristic feature of the Luxy lamp family, is offered in a new range of colours: gold, copper, smoke tinted.



DE – Im Jahr 2002 wurde Luxy als erste Lampe des Rotaliana-Katalogs entworfen: Ein zugleich originelles und familiäres Modell. Es führte Kunststoffelemente zusammen mit Glas und Metall ein und erinnerte an jene historischen Tischlampenmodelle mit ausgeglichenen Bewegungen. Sie hatte sowohl verborgene Federn als auch Reibungsgelenke, sowie einen Lampenschirm aus farbigem Glas, der die Lampe noch häuslicher wirken ließ und das Licht teilweise im Raum verbreitete. Nach fast zwanzig Jahren bekommt die Luxy-Familie nun Zuwachs: Zwei neue Modelle, eine Steh- und eine Tischlampe, mit vereinfachten Formen für den rein häuslichen Gebrauch. Der Lampenschirm, der die Familie der Luxy-Lampen ganz besonders charakterisiert, wird jetzt in neuen Farbvarianten angeboten: Gold, Kupfer, Rauch.

FR – Luxy, la première lampe du catalogue Rotaliana, a été conçue en 2002 comme modèle original ayant un air familier en même temps. Elle associait des éléments en matière plastique à du verre et du métal et rappelait les modèles traditionnels de lampes de table avec des mouvements à balancier. Elle était munie de ressorts de torsion invisibles, ainsi que d'amortisseurs pour les articulations. Son abat-jour en verre coloré répandant la lumière partiellement dans la pièce en faisait un modèle indiqué pour la maison. Vingt ans après, ou presque, la famille Luxy s'agrandit avec deux nouveaux modèles (lampadaire et lampe de table) aux formes simplifiées, typiques de ce qui sert pour une maison. L'abat-jour existe toujours, comme caractéristique essentielle de la famille Luxy, mais avec des nouveautés sur le plan des couleurs: dorée, cuivrée, fumée.

ES – Luxy fue la primera lámpara del catálogo de Rotaliana, diseñada en 2002: un modelo original y familiar a la vez. Introdujo elementos de material plástico junto con vidrio y metal, y recordaba los modelos históricos de lámparas de mesa con movimientos equilibrados. Utilizaba tanto resortes ocultos como juntas de fricción y, para brindarle un aspecto más doméstico, un sombrero de vidrio de color que difundía parcialmente la luz en el ambiente. Después de casi veinte años la familia Luxy se amplía: dos nuevos modelos, de pie y para mesa, caracterizados por formas simplificadas, para uso puramente doméstico. El sombrero —el elemento que más caracteriza a la familia de lámparas Luxy— se vuelve a proponer en nuevas variantes de color: oro, cobre, fumé.









14
Luxy



Design Donegani & Lauda Year 20 Category:  Suspension / Ceiling / Wall / Floor / Table

15

Luxy: Floor / Table cod: F0 Glam, T0 Glam

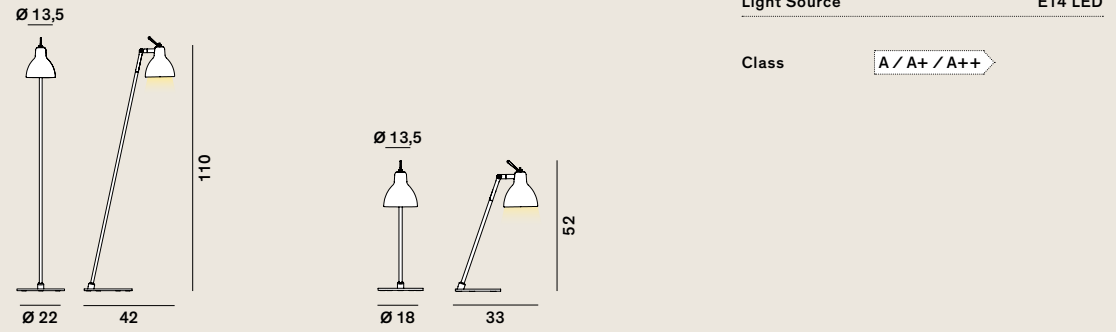

Light Source E14 LED
Class A / A+ / A++

Luxy: Ceiling-Wall / Ceiling / Suspension cod: H0 Glam, H5 Glam

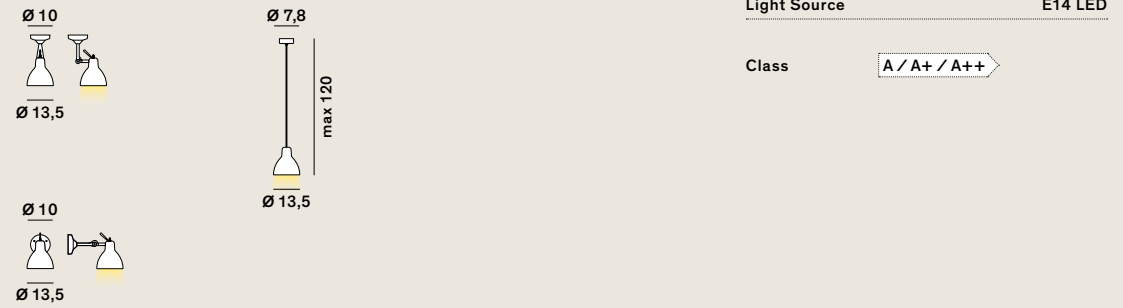

Light Source E14 LED
Class A / A+ / A++

Catalogue Diffuser (glass) Coloured cable (H5)

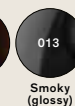
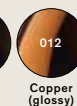
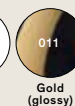

Dante Donegani



Dante Donegani è nato a Pinzolo (Trento) nel 1957 e si è laureato in Architettura a Firenze nel 1983. Lavora dal 1987 al 1991 nella Corporate Identity Olivetti. Dal 1991 è Direttore del Master in Design di Domus Academy a Milano. Nel 1992 apre lo studio D&L con Giovanni Lauda. Disegna prodotti per varie aziende tra cui Memphis, Stildomus, Isuzu, Steel e Luceplan, Le Cose Nostre, Edra, Radice e Viceversa.

Dante Donegani was born in Pinzolo (Trento) in 1957. He earned a degree in Architecture in Florence in 1983. He worked from 1987 to 1991 for Olivetti Corporate Identity department. Since 1991 he has been the director of the master's program in design at the Domus Academy in Milan. In 1992 he opened the D&L Studio together with Giovanni Lauda. He has designed products for Luceplan, Edra, Radice, Viceversa and Rotaliana.

Giovanni Lauda



Giovanni Lauda è nato nel 1956 a Napoli, dove si laurea in Architettura. Ha fatto parte dal 1988 al 1991 dello studio Morozzi & Partners. Ha realizzato prodotti nel settore domestico per Sedie & Company, Uchino, Play line, Le Cose Nostre, Edra, Radice, Luceplan e Viceversa.

Giovanni Lauda was born in 1956 in Naples, where he gained a degree in architecture and was a member of the Morozzi & Partners studio from 1988 to 1991. He created products in the home sector for Sedie & Company, Uchino, Play line, Le Cose Nostre, Edra, Radice, Luceplan and Viceversa

Designer

Rotaliana srl
via Trento 115-117
38017 Mezzolombardo
Trento, Italia

T. +39 0461 60 23 76
info@rotaliana.it
www.rotaliana.it

Photography
↳ Carlo Baroni

Text
↳ Rotaliana

Printing
↳ Saturnia Trento

Year 2020

